

**Top kenmerken**

- Stimuleert impulsaankopen, geeft 270 graden zicht op het bakproces
- Baktijdcorrectie voor een energiezuinig en consistent bakproces
- Volautomatische reiniging - zonder toezicht

**Standaard eigenschappen**

- Oven voor 9 bakplaten met een tussenruimte van 81 mm
- Verstelbare geleiders in stappen van 27 mm
- Capaciteit: 180 pistoletjes per batch
- 250 programma's met negen bakstappen
- 3 programmeerbare ventilatorsnelheden
- Stoomgenerator zonder boiler
- Verschillende stoommodi, programmeerbaar
- Wordt geleverd op bijpassend design onderstel op wielen
- Gebogen, dubbele glazen deur voor optimale isolatie en veiligheid
- Toegankelijk vanaf drie zijden, deuren te vergrendelen aan klantzijde
- Naadloos RVS interieur, RVS exterieur

**Accessoires**

- Bakplaten, roosters 400x600 mm
- Handgreepvergrendeling klantzijde
- Waterfilterset

**Optioneel**

- Interne condensor

**Bakery Multiserie  
stand-alone**

*De Bakery Multiserie is een trendsetter op het gebied van bakken en presenteren. De opvallende vormgeving met 270-graden zicht op het bakproces zorgt voor een overheerlijke productpresentatie.*

*Indien nodig, corrigeert de Bakery Multiserie veranderingen in het bakproces door de baktijd te herberekenen. Bijvoorbeeld wanneer het proces onderbroken wordt, producten in de oven nog bevroren zijn of er minder bakplaten geladen zijn. Dit gebeurt automatisch en voorkomt dat producten te lang of te kort gebakken worden.*

*Met het volautomatisch reinigingssysteem kunt u nu 's nachts schoonmaken, zonder tussenkomst van een medewerker. Selecteer één van de vier schoonmaakprogramma's en druk op start. Het volautomatisch reinigingssysteem bespaart tijd, reduceert arbeidskosten en maakt het schoonmaken van de Multiserie kinderspel!*

**Panoramisch productzicht**

**Interne condensor**

**Dubbele glazen deuren**

**Volautomatische reiniging**

Verleidelijke bakvoorstelling op de winkelvloer



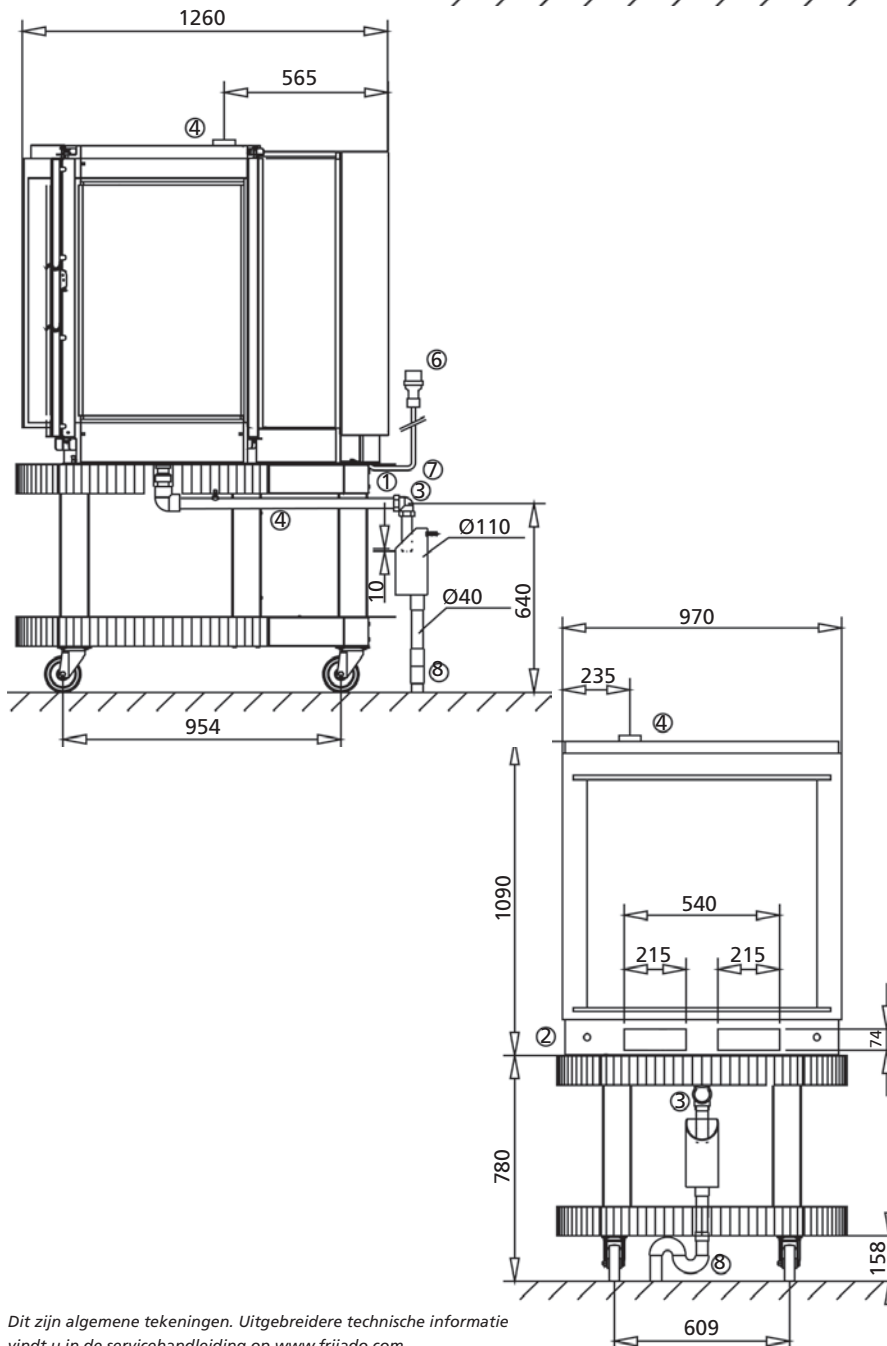
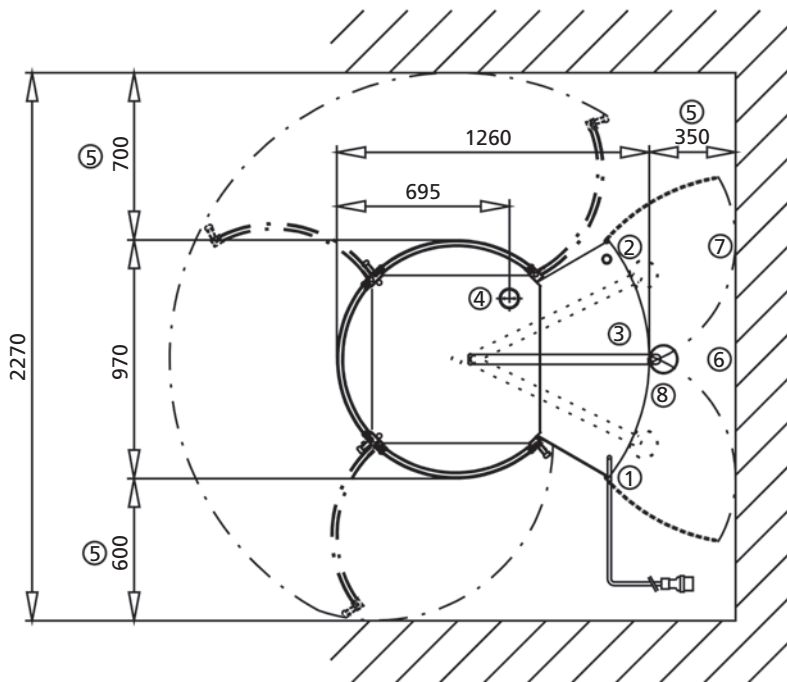

Dit zijn algemene tekeningen. Uitgebreidere technische informatie vindt u in de servicehandleiding op [www.frijado.com](http://www.frijado.com).

## Bakery Multiserie stand-alone

Nr.	Omschrijving
1	Aansluitkabel 2.6 m
2	Watertoevoer
3	Waterafvoerslang
4	Afvoerpijp Multiserie
5	Afstand tot de muur
6	Locatie wandcontactdoos
7	Locatie beluchte kraan
8	Locatie afvoerbuis

### Afmetingen

Breedte	970 mm
Diepte	1260 mm
Hoogte	1890 mm

### Technische gegevens

Netto gewicht	441 kg
Bruto gewicht	519 kg
Spanning	400/230 V 3N~
Frequentie	50...60 Hz
Vermogen	20.6 kW
Temperatuurbereik	50-250°C
Afvoerbuis	40 mm
Wateraansluiting	G ¾ inch
Waterdruk	min. 2 bar

Fri-Jado B.V.  
Postbus 560  
4870 AN Etten-Leur  
Nederland  
Telefoon +31 76 50 85 400  
Fax +31 76 50 85 444  
e-mail [info@frijado.com](mailto:info@frijado.com)  
[www.frijado.com](http://www.frijado.com)

**Top kenmerken**

- De ultieme winkeloven
- Baktijdcorrectie voor een energiezuinig en consistent bakproces
- Volautomatische reiniging - zonder toezicht

**Standaard eigenschappen**

- Oven voor 9 bakplaten met een tussenruimte van 81 mm
- Verstelbare geleiders in stappen van 27 mm
- Capaciteit: 180 pistoletjes per batch
- 250 programma's met negen bakstappen
- 3 programmeerbare ventilatorsnelheden
- Stoomgenerator zonder boiler
- Verschillende stoommodi, programmeerbaar
- 270 graden productzicht en aantrekkelijke halogeenverlichting (geneeert impulsaankopen)
- Geleverd op verstelbaar onderstel om in een toonbank in te bouwen
- Gebogen, dubbele glazen deur voor optimale isolatie en veiligheid
- Toegankelijk vanaf drie zijden, deuren te vergrendelen aan klantzijde
- Naadloos RVS interieur, RVS exterieur

**Accessoires**

- Bakplaten, roosters 400x600 mm
- Handgreepvergrendeling klantzijde
- Waterfilterset

**Optioneel**

- Interne condensor

**Bakery Multiserie  
built-in**

*Afbakken op de winkelvloer heeft een sterke aantrekkingskracht op consumenten. De Bakery Multiserie built-in is de ultieme winkeloven. Hij wordt geleverd op een rechthoekig onderstel, speciaal ontworpen om in te bouwen in een toonbank. Hij staat dicht bij de klant en past volledig in uw winkelinterieur.*

*Indien nodig, corrigeert de Bakery Multiserie veranderingen in het bakproces door de baktijd te herberekenen. Bijvoorbeeld wanneer het bakproces onderbroken wordt, producten in de oven nog bevroren zijn of er minder bakplaten geladen worden. Dit gebeurt automatisch en voorkomt dat producten te lang of te kort gebakken worden.*

*Met het volautomatisch reinigingssysteem kunt u nu 's nachts schoonmaken, zonder tussenkomst van een medewerker. Selecteer één van de vier schoonmaakprogramma's en druk op start. Het volautomatisch reinigingssysteem bespaart tijd, reduceert arbeidskosten en maakt het schoonmaken van de Multiserie kinderspel!*

*Panoramisch productzicht*

*Interne condensor*

*Dubbele glazen deuren*

*Volautomatische reiniging*
**De ultieme winkeloven**

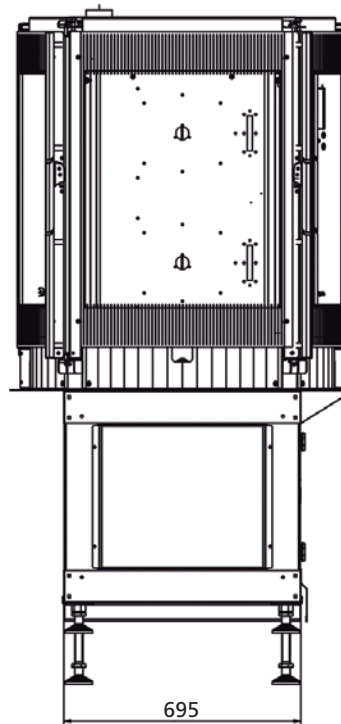
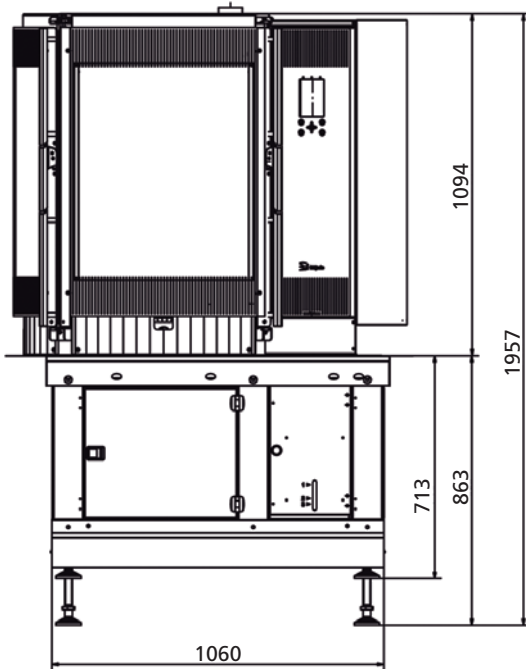
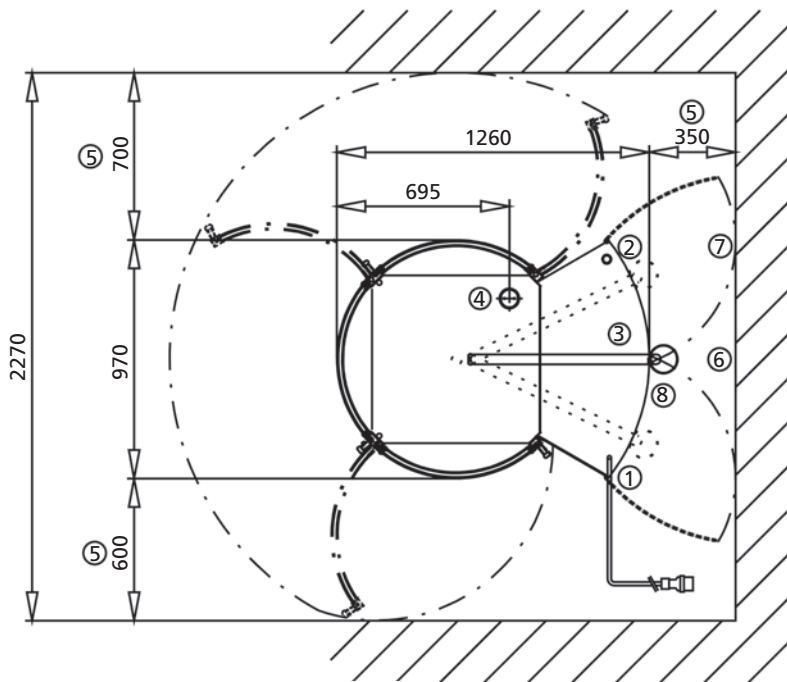
## Bakery Multiserie built-in

Nr.	Omschrijving
1	Aansluitkabel 2.6 m
2	Watertoevoer
3	Waterafvoerslang
4	Afvoerpijp Multiserie
5	Afstand tot de muur
6	Locatie wandcontactdoos
7	Locatie beluchte kraan
8	Locatie afvoerbuis

### Afmetingen

Breedte	970 mm
Diepte	1260 mm
Min. inbouwhoogte	717 mm
Max. inbouwhoogte	867 mm
Min. breedte inbouwruimte	1080 mm

### Technische gegevens

Netto gewicht	430 kg
Bruto gewicht	524 kg
Spanning	400/230 V 3N~
Frequentie	50..60 Hz
Vermogen	20.6 kW
Temperatuurbereik	50-250°C
Afvoerbuis	40 mm
Wateraansluiting	G ¾ inch
Waterdruk	min. 2 bar