

Top kenmerken

- Warmhoudmeubel, zelfbediend
- Innovatieve luchtcirculatietechniek
- Stimuleert uw impulsverkopen

Standaard eigenschappen

- 60 cm breed – 5 presentatieniveaus
- Producttemperatuur tussen 65-70°C gewaarborgd
- Ideaal voor kip, wraps, snacks, soepen, etc.
- Verticaal ontwerp bespaart ruimte
- Totale presentatiecapaciteit van 1.305 m²
- Oppervlaktebeslag van 0.48 m²
- Veiligheidsverlichting op elk niveau
- Krasbestendige zijruiten voor optimale veiligheid en isolatie
- Bespaart tot 20% energie door luchtgordijntechnologie per schap
- Gegarandeerde bewaar temperatuur van minimaal vier uur
- Schuine schappen bieden optimaal zicht op de producten
- Verlichte verwisselbare dia in bovenkap en prijsstrip op ieder schap
- Voorbumper biedt bescherming tegen winkelwagens
- Standaard met dichte achterwand (solid back)
- 98% recyclebaar (milieuvriendelijk)
- Stekkerklaar

Accessoires

- Temperatuurindicator klantzijde
- Afdekplint (dekt wielen af)
- Cross-selling lade

Optioneel

- Deuren aan achterzijde (pass through)



Lichtreclame



Deuren aan achterzijde



Cross-selling lade



Producttemperatuur boven 65°C

Grab and Go Merchandisers



Multi Deck 60 5-laags

Het plaatsen van impulsproducten bij de kassa is een succesvolle strategie gebleken in het huidige kant-en-klaar segment. Met de Fri-Jado Multi Deck kunnen uw klanten uw heerlijke, warme, voorverpakte snacks en maaltijden vrijwel overal in uw winkel vinden.

Warme lucht wordt uit de voorzijde van het schap geblazen. De lucht circuleert binnen het schapoppervlak waardoor een optimale luchtcirculatie rondom de warme producten ontstaat.

Het grote glasoppervlak en verlichting per schap vestigen extra aandacht op uw producten wat resulteert in verhoogde omzet van uw impulsproducten.



Verhoog uw impulsverkopen

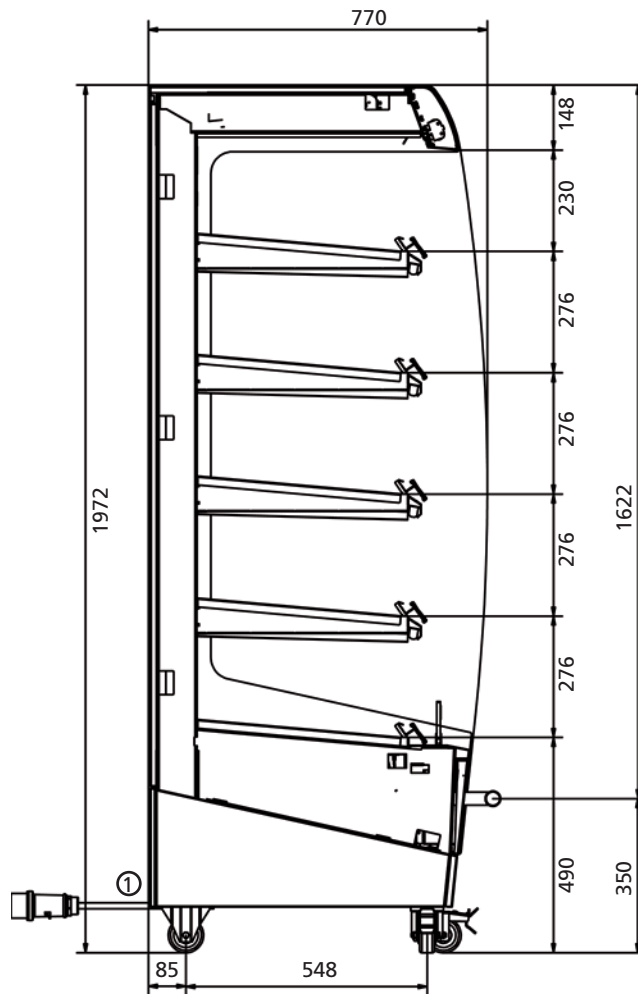

Multi Deck 60 5-laags

Nr.	Omschrijving
1	Aansluitkabel 2.5 m

Afmetingen

Breedte	600 mm
Diepte	800 mm
Hoogte	1972 mm

Technische gegevens

Netto gewicht	209 kg
Bruto gewicht	246 kg
Spanning	400/230 V 3N~
Frequentie	50 Hz
Vermogen	3.6 kW

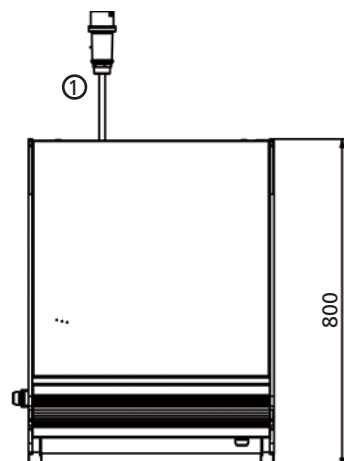
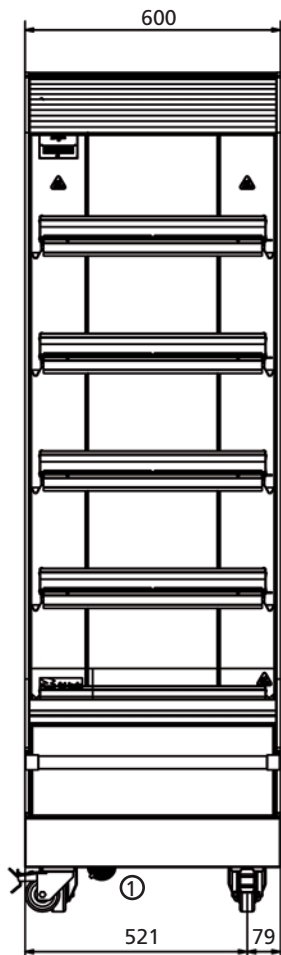

Dit zijn algemene tekeningen. Uitgebreidere technische informatie vindt u in de servicehandleiding op www.frijado.com.

Fri-Jado B.V.
Postbus 560
4870 AN Etten-Leur
Nederland
Telefoon +31 (0)76 50 85 400
Fax +31 (0)76 50 85 444
e-mail info@frijado.com
www.frijado.com

Top kenmerken

- Warmhoudmeubel, zelfbediend
- Innovatieve luchtcirculatietechniek
- Stimuleert uw impulsverkopen

Standaard eigenschappen

- 100 cm breed – 5 presentatieniveaus
- Producttemperatuur tussen 65-70°C gewaarborgd
- Ideaal voor kip, wraps, snacks, soepen, etc.
- Verticaal ontwerp bespaart ruimte
- Totale presentatiecapaciteit van 2.205 m²
- Oppervlaktebeslag van 0.8 m²
- Veiligheidsverlichting op elk niveau
- Krasbestendige zijruiten voor optimale veiligheid en isolatie
- Besparing tot 20% op energie door luchtgordijntechnologie per schap
- Gegarandeerde bewaar temperatuur van minimaal vier uur
- Schuine schappen bieden optimaal zicht op de producten
- Verlichte verwisselbare dia in bovenkap en prijsstrip op ieder schap
- Voorbumper biedt bescherming tegen winkelwagens
- Standaard met dichte achterwand (solid back)
- 98% recyclebaar (milieuvriendelijk)
- Stekkerklaar

Accessoires

- Temperatuurindicator klantzijde
- Afdekplint (dekt wielen af)
- Cross-selling lade

Optioneel

- Deuren aan achterzijde (pass through)



Lichtreclame



Deuren aan achterzijde



Cross-selling lade



Producttemperatuur boven 65°C

Grab and Go Merchandisers



Multi Deck 100 5-laags

Het plaatsen van impulsproducten door de hele de winkel is een succesvolle strategie gebleken in het huidige kant-en-klaar segment. Met de Fri-Jado Multi Deck kunnen uw klanten uw heerlijke, warme, voorverpakte snacks en maaltijden vrijwel overal in uw winkel vinden.

Warme lucht wordt uit de voorzijde van het schap geblazen. De lucht circuleert binnen het schapoppervlak waardoor een optimale luchtcirculatie rondom de warme producten ontstaat.

Het grote glasoppervlak en verlichting per schap vestigen extra aandacht op uw producten wat resulteert in verhoogde omzet van uw impulsproducten.

Verhoog uw impulsverkopen



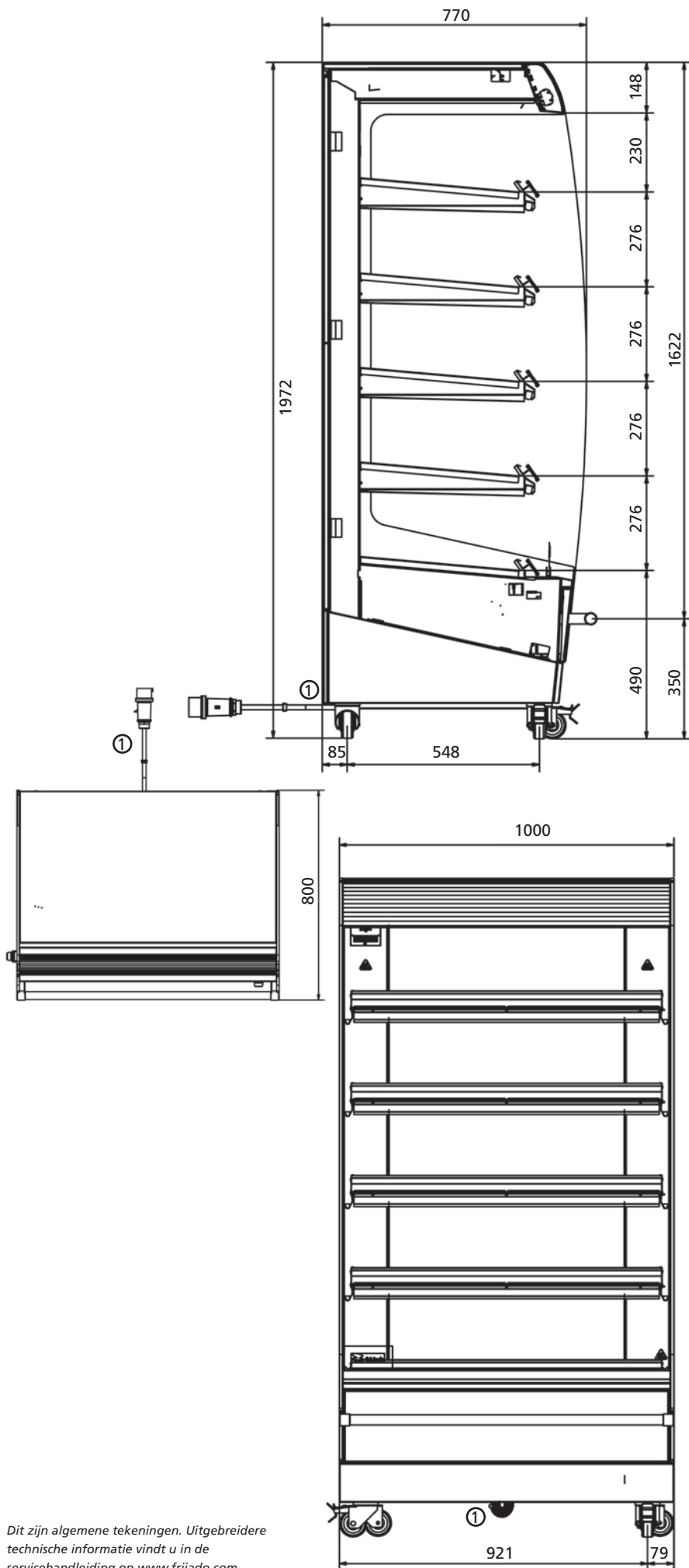

Multi Deck 100 5-laags

Nr.	Omschrijving
1	Aansluitkabel 2.5 m

Afmetingen

Breedte	1000 mm
Diepte	800 mm
Hoogte	1972 mm

Technische gegevens

Netto gewicht	274 kg
Bruto gewicht	322 kg
Spanning	400/230 V 3N~
Frequentie	50 Hz
Vermogen	5.4 kW

Top kenmerken

- Warmhoudmeubel, zelfbediend
- Innovatieve luchtcirculatietechniek
- Stimuleert uw impulsverkopen

Standaard eigenschappen

- 120 cm breed – 5 presentatieniveaus
- Producttemperatuur tussen 65-70°C gewaarborgd
- Ideaal voor kip, wraps, snacks, soepen, etc.
- Verticaal ontwerp bespaart ruimte
- Totale presentatiecapaciteit van 2.655 m²
- Oppervlaktebeslag van 0.96 m²
- Veiligheidsverlichting op elk niveau
- Krasbestendige zijruiten voor optimale veiligheid en isolatie
- Besparing tot 20% op energie door luchtgordijntechnologie per schap
- Gegarandeerde bewaar temperatuur van minimaal vier uur
- Schuine schappen zorgen voor een optimaal productzicht
- Verlichte verwisselbare dia in bovenkap en prijsstrip op ieder schap
- Voorbumper biedt bescherming tegen winkelwagens
- Standaard met dichte achterwand (solid back)
- 98% recyclebaar (milieuvriendelijk)
- Stekkerklaar

Accessoires

- Temperatuurindicator klantzijde
- Afdekplint (dekt wielen af)
- Cross-selling lade

Optioneel

- Deuren aan achterzijde (pass through)



Lichtreclame



Deuren aan achterzijde



Cross-selling lade



Producttemperatuur boven 65°C

Grab and Go Merchandisers



Multi Deck 120 5-laags

Het plaatsen van impulsproducten door de hele de winkel is een succesvolle strategie gebleken in het huidige kant-en-klaar segment. Met de Fri-Jado Multi Deck kunnen uw klanten uw heerlijke, warme, voorverpakte snacks en maaltijden vrijwel overal in uw winkel vinden.

Warme lucht wordt uit de voorzijde van het schap geblazen. De lucht circuleert binnen het schapoppervlak waardoor een optimale luchtcirculatie rondom de warme producten ontstaat.

Het grote glasoppervlak en verlichting per schap vestigen extra aandacht op uw producten wat resulteert in verhoogde omzet van uw impulsproducten.



Verhoog uw impulsverkopen

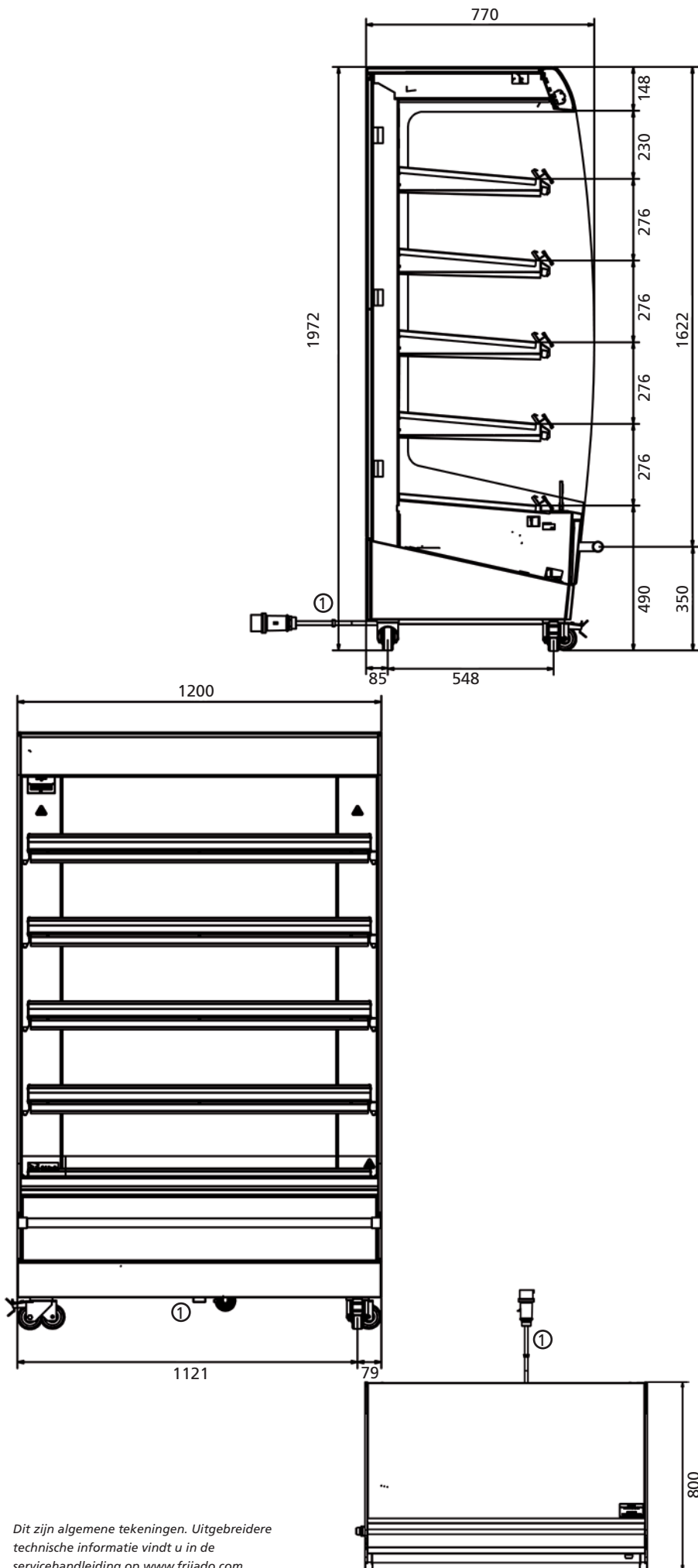

Multi Deck 120 5-laags

Nr.	Omschrijving
1	Aansluitkabel 2.5 m

Afmetingen

Breedte	1200 mm
Diepte	800 mm
Hoogte	1972 mm

Technische gegevens

Netto gewicht	300 kg
Bruto gewicht	353 kg
Spanning	400/230 V 3N~
Frequentie	50 Hz
Vermogen	6.5 kW