

## Top kenmerken

- Bereidingstijdcorrectie (Cook Correction Technology)
- Gebruiksvriendelijke bediening met productbenaming
- Draadloze connectiviteit

## Standaard eigenschappen

- 5 Dubbelspit, V-spit, mand of rek posities
- Rotor voor max. 20 kippen (1,2 kg) per cyclus
- Bereidingstijd van 75 minuten\*
- Max. productie in 6 uur:  $360/75 \times 20 = 96^{**}$
- 250 programma's met negen bakstappen
- Convector voor consistente bereiding en stralingswarmte voor egale bruining
- Automatische warmhoudstand, programmeerbaar
- 120-graden productzicht en aantrekkelijke halogeenverlichting
- Gebogen, dubbele glazen deur voor optimale isolatie en veiligheid
- Deur aan bedieningszijde, optioneel deur aan klantzijde
- Geen water- en afvoeraansluitingen nodig
- Uitneembare onderdelen voor eenvoudig reinigen
- Hoogwaardige RVS constructie, interieur en exterieur

\* Bereidingstijd kan afhankelijk van grootte, marinade, vulling, enz. variëren

\*\* Indicatie; exclusief inladen/uitladen

## Accessoires

- Dubbelspitten (inbegrepen), manden, V-spitten en kippenrekken
- Handgreep klantzijde
- Bijpassend onderstel op wielen

## Optioneel

- Fri-Jado XP450 coating op vetvangplaten, rotor en accessoires
- Enkele unit gestapeld op STW warmhoudkast
- Gestapelde uitvoering



Intelligente besturing



5 dubbelspit of mand posities



Grafisch LCD-scherm



Dubbele glazen deuren

## Rotisseries Electric



## STG 5 Intelligent

*De Cook Correction technologie corrigeert veranderingen in het bereidingsproces zoals onvolledige belading, overbelading of te koude producten. Het meet afwijkingen in de temperatuurcurve en corrigeert de cyclus automatisch, waardoor efficiënt energiegebruik en constante bereiding worden gegarandeerd.*

*Dankzij het grafische kleuren-LCD-scherm met correctieve aanwijzingen is de STG een genot om te bedienen. De aanwijzingen zorgen ervoor dat het personeel de juiste grillprocedure volgt.*

*De STG Intelligent slaat de tijd en temperatuur van elke grillcyclus in het geheugen op. Laad deze gegevens simpelweg in een PC en de grill wordt uw onmisbare hulp bij HACCP-controle.*



Tot in de perfectie grillen

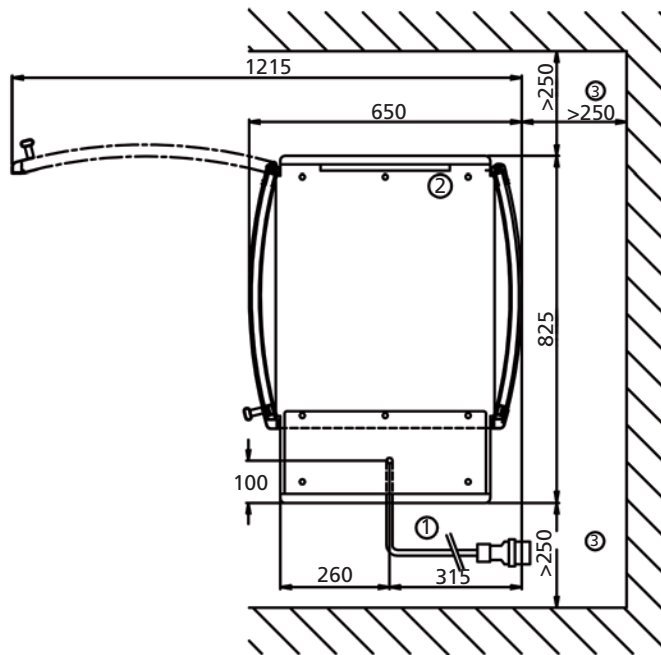

## STG 5 Intelligent

Nr.	Omschrijving
1	Aansluitkabel 2.2 m
2	Koellucht uitblaas
3	Afstand tot de muur
4	Locatie wandcontactdoos

### Afmetingen STG 5

Breedte	825 mm
Diepte	650 mm
Hoogte	870 mm
Hoogte op onderstel	1750 mm

### Afmetingen STG 5+5 / STGW 5

Breedte	825 mm
Diepte	650 mm
Hoogte	1750 mm

### Technische gegevens STG 5

Netto gewicht	122 kg
Bruto gewicht	144 kg
Spanning	400/230 V 3N~
Frequentie	50...60 Hz
Vermogen	6.1 kW

### Technische gegevens STG 5+5

Netto gewicht	244 kg
Bruto gewicht	287 kg
Spanning	400/230 V 3N~
Frequentie	50...60 Hz
Vermogen	12.2 kW

### Technische gegevens STGW 5

Netto gewicht	222 kg
Bruto gewicht	261 kg
Spanning	400/230 V 3N~
Frequentie	50...60 Hz
Vermogen	8.9 kW

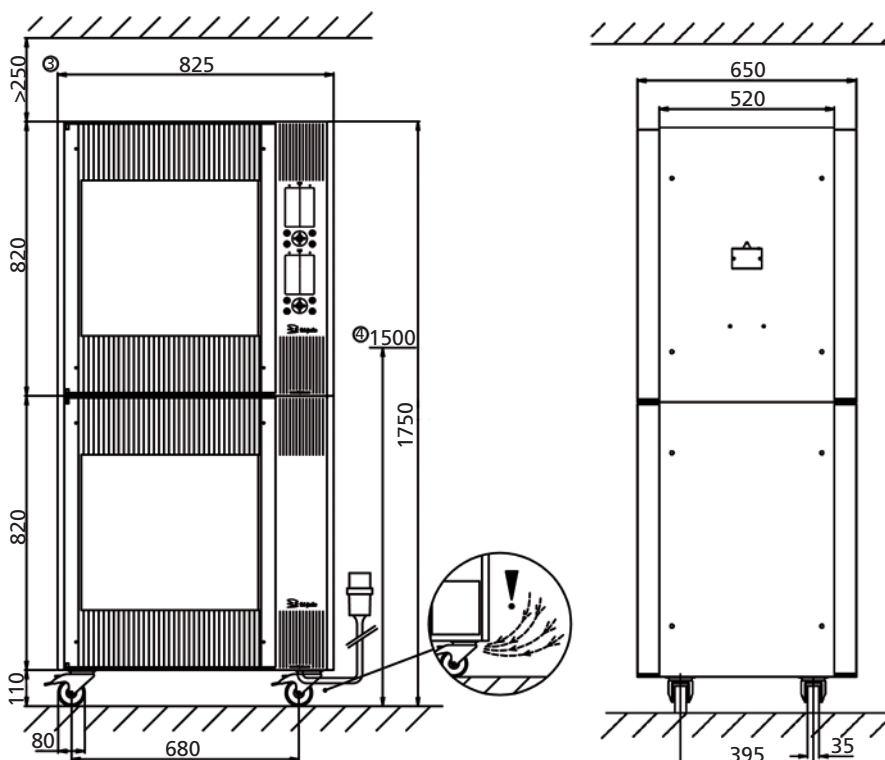
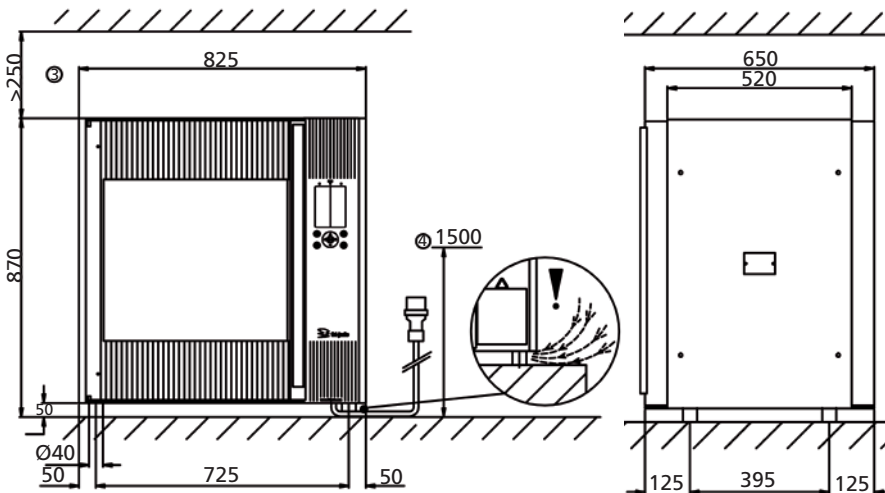

Dit zijn algemene tekeningen. Uitgebreidere technische informatie vindt u in de servicehandleiding op [www.frijado.com](http://www.frijado.com).

Fri-Jado B.V.  
Postbus 560  
4870 AN Etten-Leur  
Nederland  
Telefoon +31 (0)76 50 85 400  
Fax +31 (0)76 50 85 444  
e-mail [info@frijado.com](mailto:info@frijado.com)  
[www.frijado.com](http://www.frijado.com)

## Top kenmerken

- Bereidingstijdcorrectie (Cook Correction Technology)
- Gebruiksvriendelijke bediening met productbenaming
- Draadloze connectiviteit

## Standaard eigenschappen

- 7 Dubbelspit, V-spit, mand of rek posities
- Rotor voor max. 35 kippen (1,2 kg) per cyclus
- Bereidingstijd van 75 minuten\*
- Max. productie in 6 uur:  $360/75 \times 35 = 168^{**}$
- 250 programma's met negen bakstappen
- Convector voor consistente bereiding en stralingswarmte voor egale bruining
- Automatische warmhoudstand, programmeerbaar
- 120-graden productzicht en aantrekkelijke halogeenverlichting
- Gebogen, dubbele glazen deur voor optimale isolatie en veiligheid
- Deur aan bedieningszijde, optioneel deur aan klantzijde
- Geen water- en afvoeraansluitingen nodig
- Uitneembare onderdelen voor eenvoudig reinigen
- Hoogwaardige RVS constructie, interieur en exterieur

\* Bereidingstijd kan afhankelijk van grootte, marinade, vulling, enz. variëren

\*\* Indicatie; exclusief inladen/uitladen

## Accessoires

- Dubbelspitten (inbegrepen), manden, V-spitten en kippenrekken
- Handgreep klantzijde
- Bijpassend onderstel op wielen
- Verlagingsset (voor gestapelde modellen)

## Optioneel

- Fri-Jado XP450 coating op vetvangplaten, rotor en accessoires
- Enkele unit gestapeld op STW warmhoudkast
- Gestapelde uitvoering



Intelligente besturing

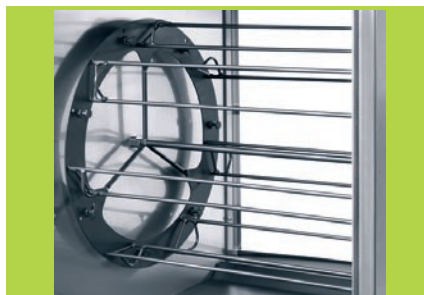

7 dubbelspit of mand posities



Grafisch LCD-scherm



Dubbele glazen deuren

## Rotisseries Electric



## STG 7 Intelligent

*De Cook Correction technologie corrigeert veranderingen in het bereidingsproces zoals onvolledige belading, overbelading of te koude producten. Het meet afwijkingen in de temperatuurcurve en corrigeert de cyclus automatisch, waardoor efficiënt energiegebruik en constante bereiding worden gegarandeerd.*

*Dankzij het grafische kleuren-LCD-scherm met correctieve aanwijzingen is de STG een genot om te bedienen. De aanwijzingen zorgen ervoor dat het personeel de juiste grillprocedure volgt.*

*De STG Intelligent slaat de tijd en temperatuur van elke grillcyclus in het geheugen op. Laad deze gegevens simpelweg in een PC en de grill wordt uw onmisbare hulp bij HACCP-controle.*



Tot in de perfectie grillen



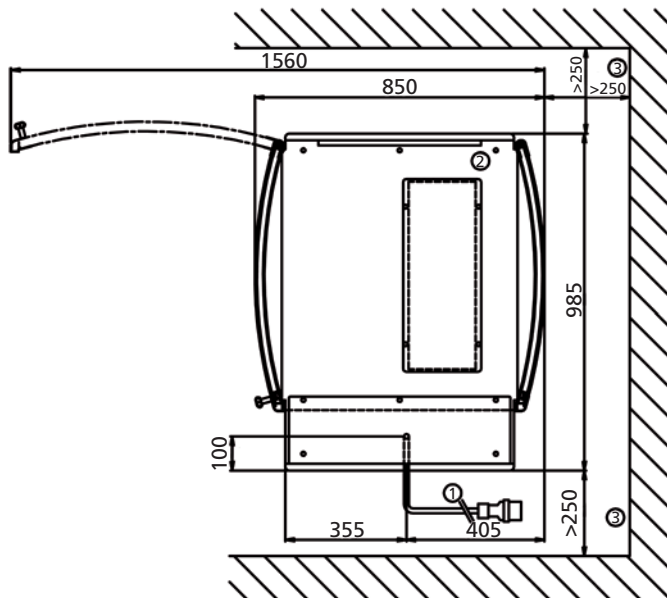

## STG 7 Intelligent

Nr.	Omschrijving
1	Aansluitkabel 2.2 m
2	Koellucht uitblaas
3	Afstand tot de muur
4	Locatie wandcontactdoos

### Afmetingen STG 7

Breedte	985 mm
Diepte	850 mm
Hoogte	1025 mm
Hoogte op onderstel	1795 mm

### Afmetingen STG 7+7 / STGW 7

Breedte	985 mm
Diepte	850 mm
Hoogte	2060 mm

### Technische gegevens STG 7

Netto gewicht	181 kg
Bruto gewicht	213 kg
Spanning	400/230 V 3N~
Frequentie	50...60 Hz
Vermogen	9.5 kW

### Technische gegevens STG 7+7

Netto gewicht	362 kg
Bruto gewicht	426 kg
Spanning	400/230 V 3N~
Frequentie	50...60 Hz
Vermogen	19 kW

### Technische gegevens STGW 7

Netto gewicht	331 kg
Bruto gewicht	389 kg
Spanning	400/230 V 3N~
Frequentie	50...60 Hz
Vermogen	13 kW

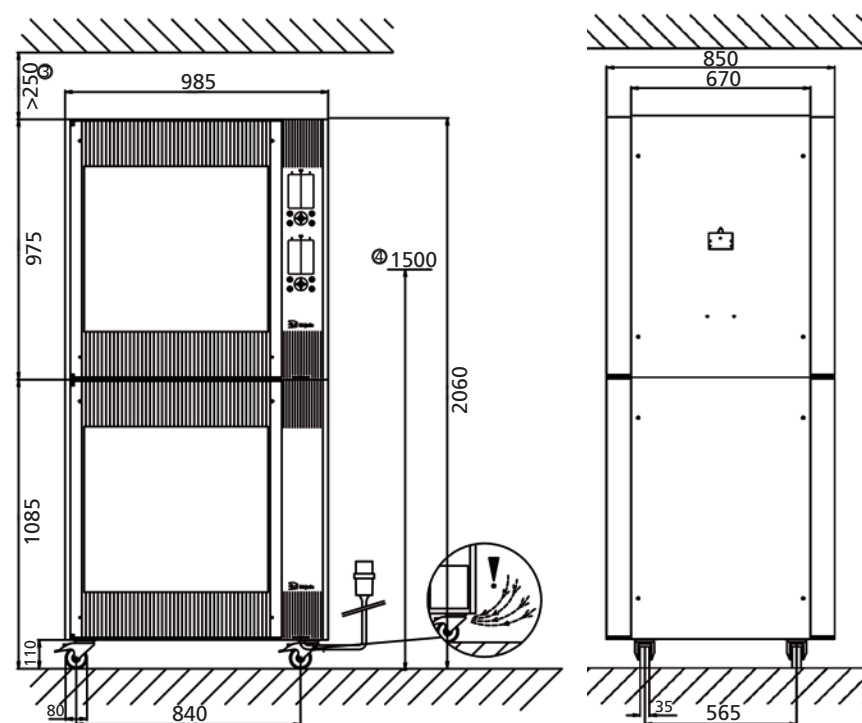
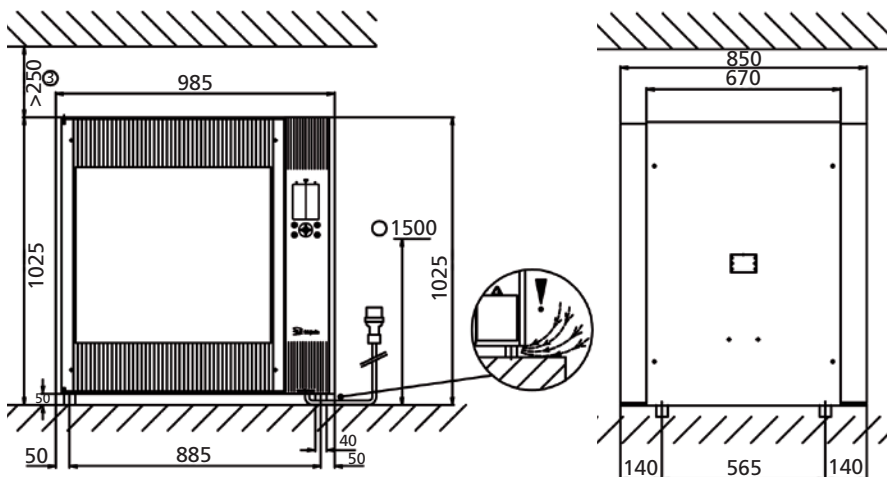

### Top kenmerken

- Hoge productie: 15% sneller, 15% meer capaciteit
- Duurzame halogeenverlichting met lange levensduur
- Bereidingstijdcorrectie (Cook Correction Technology)

### Standaard eigenschappen

- 8 Dubbelspits of V-spits posities, 7 mand of rek posities
- Rotor voor max. 40 kippen (1,2 kg) per cyclus
- Bereidingstijd van 60 minuten\*
- Max. productie in 6 uur:  $360/60 \times 40 = 240^{**}$
- 250 programma's met negen bakstappen
- Convector voor consistente bereiding en stralingswarmte voor egale bruining
- Automatische warmhoudstand, programmeerbaar
- 120-graden productzicht en aantrekkelijke halogeenverlichting
- Gebogen, dubbele glazen deur voor optimale isolatie en veiligheid
- Geen water- en afvoeraansluitingen nodig
- Uitneembare onderdelen voor eenvoudig reinigen
- Hoogwaardige RVS constructie, interieur en exterieur

\* Bereidingstijd kan afhankelijk van grootte, marinade, vulling, enz. variëren

\*\* Indicatie; exclusief inladen/uitladen

### Accessoires

- Dubbelspitten (inbegrepen), manden, V-spitten en kippenrekken
- Bijpassend onderstel op wielen
- Verlagsingsset (voor gestapelde modellen)

### Optioneel

- Fri-Jado XP450 coating op vetvangplaten, rotor en accessoires
- Enkel unit gestapeld op STO 6 l convector oven
- Gestapelde uitvoering



Duurzame halogeenverlichting



8 dubbelspits of 7 mand posities



Dichte achterwand



Gecoate accessoires

## Rotisseries Electric



### STG 8 Intelligent

*De STG 8 combineert meer vermogen en capaciteit in hetzelfde geavanceerde STG-ontwerp, dankzij extra keramische elementen en ventilatorvermogen. Met 250 programma's en een grillcapaciteit van 48 kg verhoogt de STG 8 uw productie met 15% in een 15% kortere bereidingstijd!*

*De STG is uitgerust met duurzame, heldere halogeenverlichting die uw producten er smakelijk uit laat zien.*

*De Cook Correction technologie corrigeert veranderingen in het grillproces zoals onvolledige belading of overbelading. Het meet afwijkingen in de temperatuurcurve en corrigeert de cyclus, waardoor efficiënt energiegebruik en constante bereiding worden gegarandeerd.*



Tot in de perfectie grillen



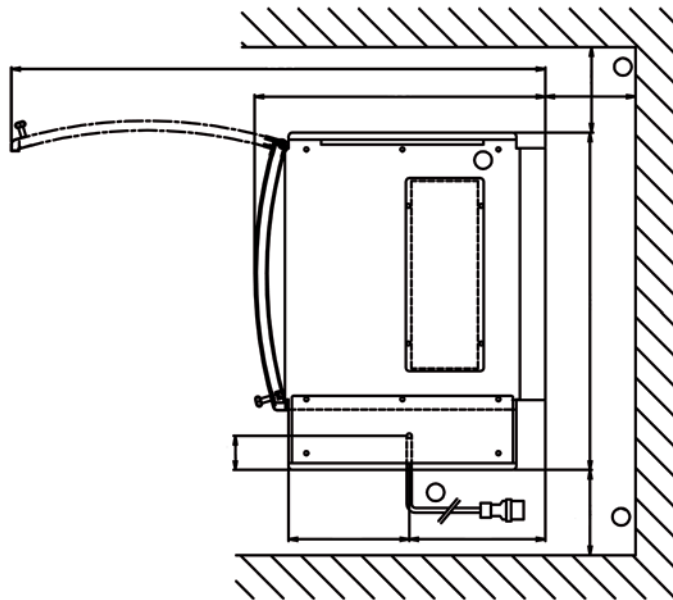

## STG 8 Intelligent

Nr.	Omschrijving
1	Aansluitkabel 2.2 m
2	Koellucht uitblaas
3	Afstand tot de muur
4	Locatie wandcontactdoos

### Afmetingen STG 8

Breedte	985 mm
Diepte	850 mm
Hoogte	1025 mm
Hoogte op onderstel	1795 mm

### Afmetingen STG 8+8

Breedte	985 mm
Diepte	850 mm
Hoogte	2060 mm

### Technische gegevens STG 8

Netto gewicht	181 kg
Bruto gewicht	213 kg
Spanning	400/230 V 3N~
Frequentie	50...60 Hz
Vermogen	10.5 kW

### Technische gegevens STG 8+8

Netto gewicht	350 kg
Bruto gewicht	412 kg
Spanning	400/230 V 3N~
Frequentie	50...60 Hz
Vermogen	21 kW

